

Einstellung Bordsteinzange S400

Kurzinfo - kein Ersatz der Betriebsanleitung (BA)

A Greifbacken-Kombination

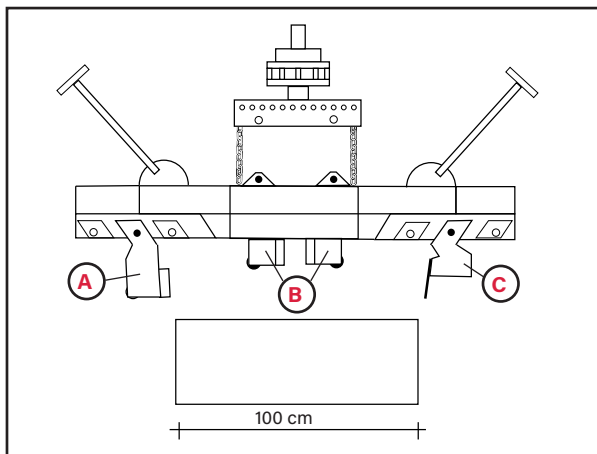

- A = 1 x Gummibacke 14 cm lang, 2.äußerste Pos.
- B = 2 x Gummibacken 7 cm kurz, ganz innen
- C = 1 x Fugenbacke 7 / 9 cm breit, 2.äußerste Pos.

Auswahl Fugenbacke

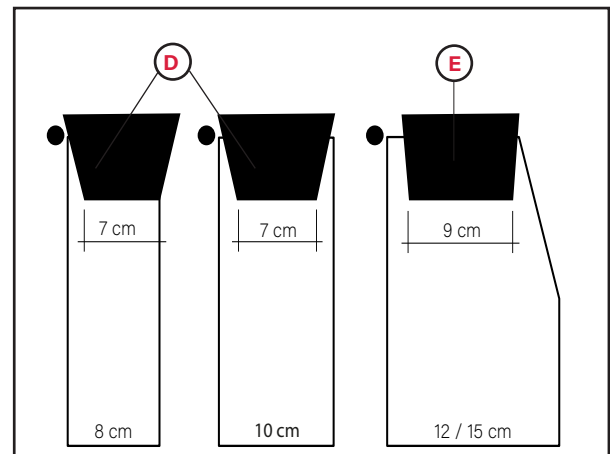

- D = Rasenbord / Tiefbord: Fugenbacke 7 cm
- E = Hochbord / Rundbord: Fugenbacke 9 cm
- = Schnur

B Anschlagbügel definieren Klemmposition der Fugenbacke

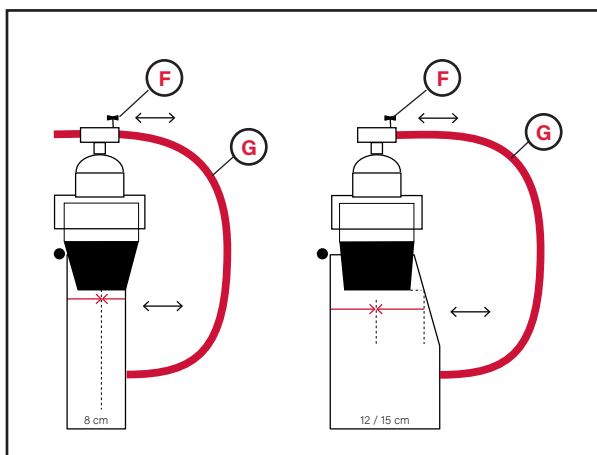

Gummibacke 14 cm

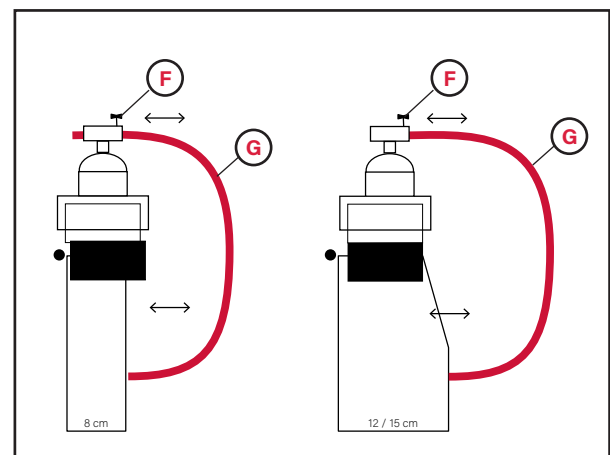

- F = Positionierung Anschlagbügel
- G = Anschlagbügel -> Klemmposition beim Greifen
- = Schnur

C Höhenausgleich -> Aufhängeflansch in Kette hängen = ausbolzen (BA S. 30)

Ohne Höhenausgleich (Lieferzustand)

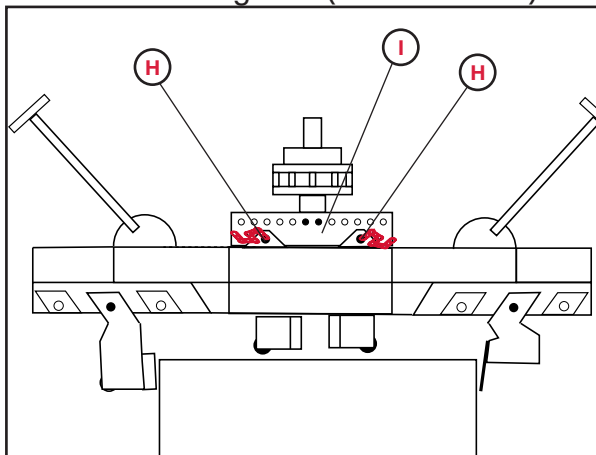

H = Bolzen, I = Aufhängeflansch

Aufhängeflansch ist direkt mit Multi-Steingreif verbunden.

Achtung: Trägermaschine übt evtl. **Druck** auf Gerät und Bettung aus!

Empfehlung: Mit Höhenausgleich

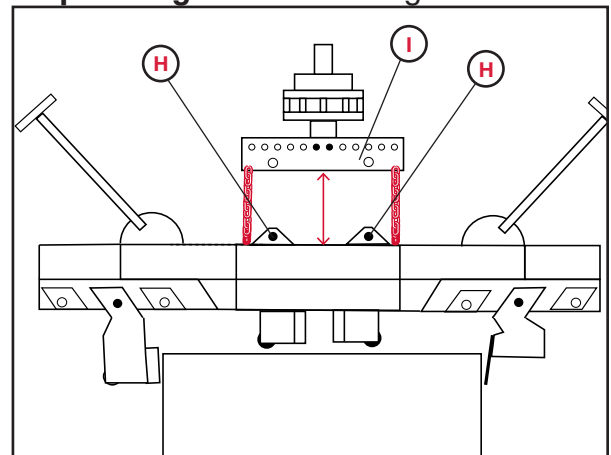

Trägermaschine übt **keinen** Druck auf Multi-Steingreif und Bettung aus. Es liegt nur das Eigengewicht auf der Bettung auf.

-> beweglicheres, flexibleres Arbeiten

D Neigungseinstellung

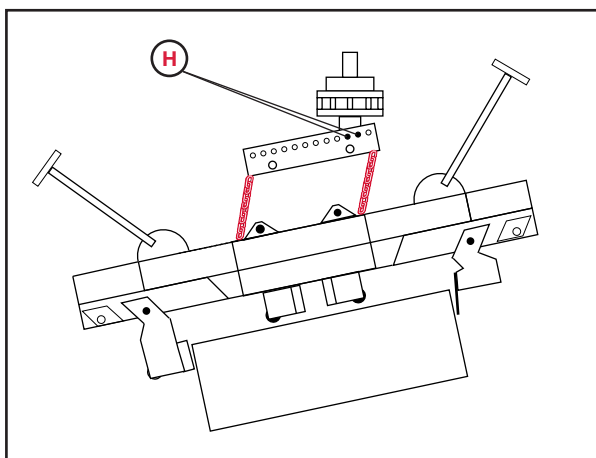

für Steigungen

E Quergreifen

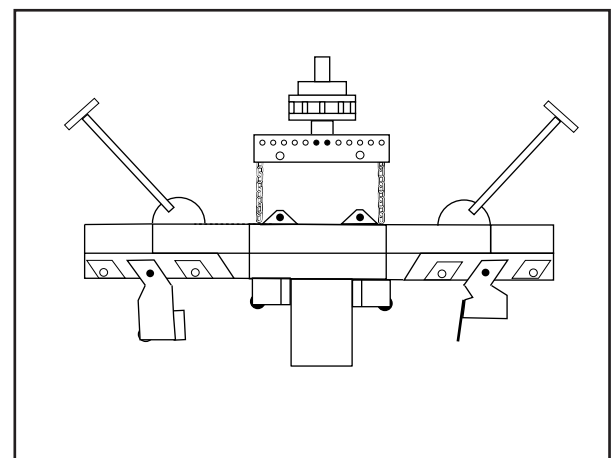

Hier: Mit Gummibacken 7 cm
Alternativ 2 x Gummibacke 14 cm

F andere Greifbacken

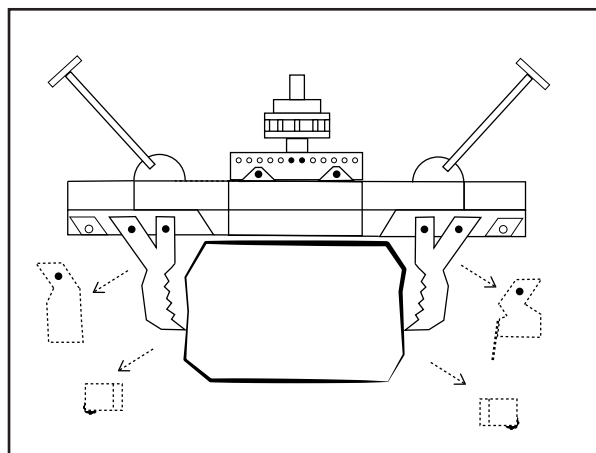

+498024/47508-77

Für schnelle Hilfe gleich anrufen.